



UDŹWIG
UDŹWIG
MOMENT
WAGA
PRZEPŁYW
KOMPATYBILNY



100
kN

50
kN

2800
Nm

63
kg

30
l/min



PODWÓJNE ŁOŻYSKA

Otwieranie chwytaka
G1/2" Max 250 bar

Rotacja prawo/lewo
G1/2" Max 250 bar

Rotator podwójnie łożyskowany
lepsza odporność na siły
zgniatające i rozciągające

Zamykanie rotatora
G1/2"

Opcjonalne kanały zamknij/otwórz

Głowa rotatora L80 ø35
pod łącznik FHL02

Zamykanie chwytaka
G1/2" Max 300 bar

Rotator zaprojektowany
do intensywnej pracy
o wydłużonej żywotności

Otwieranie rotatora
G1/2"

Podstawa odporna na
wstrząsy do chwytaka
o standardowym rozstawie
punktów montażowych
6x śruby M16

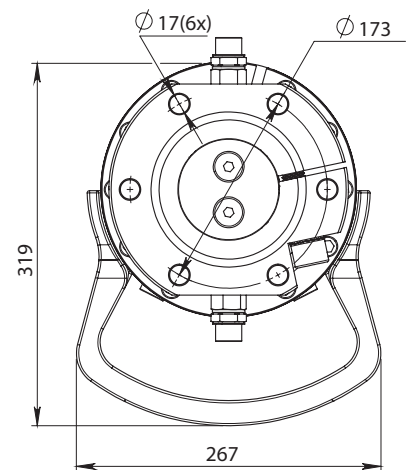
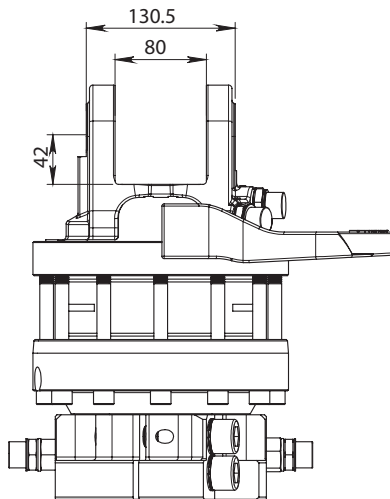
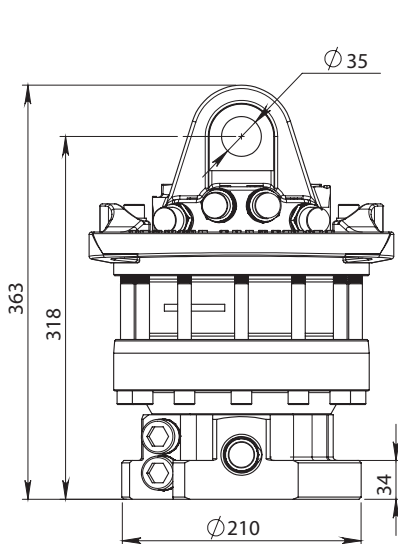

W celu dodatkowych danych dotyczących ceny oraz informacji technicznych proszę o kontakt: www.formiko.eu

Formiko Hydraulics FHR 10 rotators are designed for heavy forestry and general cargo handling to meet high demands for reliability.

FORESTRY AGRICULTURE CONSTRUCTION GENERAL CARGO RECYCLING



GENERALNY DYSTRYBUTOR

FORMIKO/ FLOW Ltd.

31-201 Kraków

Polska

+48 661 951 961

+48 663 554 551

sales@formiko.eu

www.formiko.eu